

SCALE : 1/15

立面図

正面から

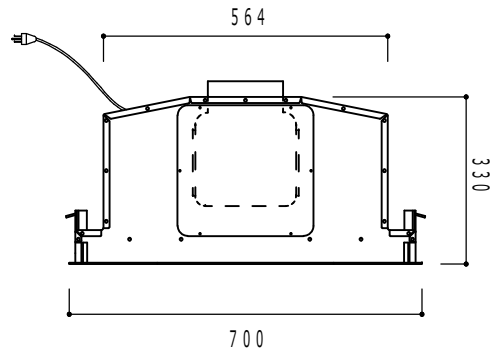

右側面から

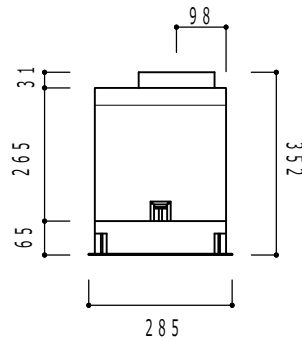

開口寸法

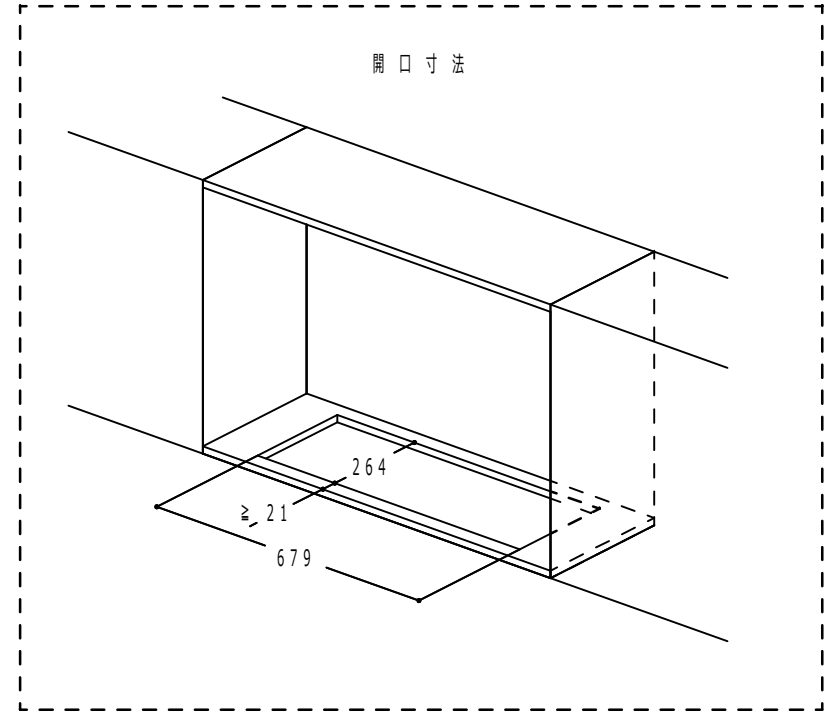

平面図

天頂方向から

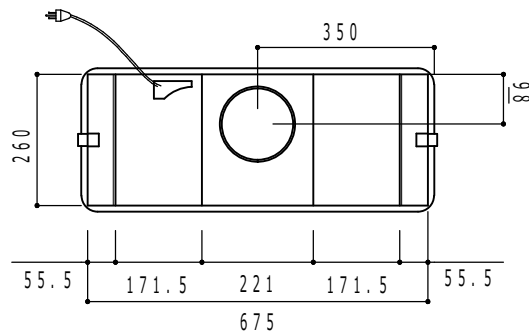

下方向から

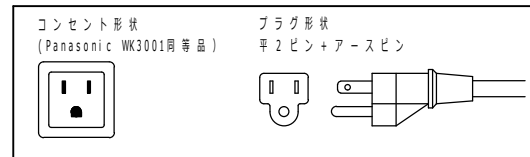
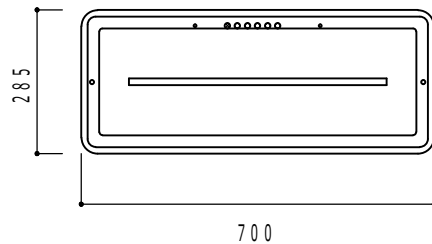

注意事項

- 100V 50/60Hzの専用回路をご用意ください。
- コンセントは定格15A 125Vアース付きコンセント (Panasonic WK3001 相当品) をご用意ください。
- 排気ダクトの長さは合計1.0mを越えることのないようにしてください。90°の曲がり-が所が直線距離1.5mに相当します。
- 排気ダクトの径は150mmとしてください。
- 排気シャッターなどと接続する外部配線距離動線は付属してありません。
- 家庭用ではありません。
- 設置場所、設置については各地方自治体の条例などに従ってください。
- 荷重のかかるキャビネット底版には十分な強度を持たせてください。製品重量は約12kgです。
- 事前の予告なく仕様の変更を行うことがあります。

Speed	風量 m3/h		消費電力 W		騒音 (dB)		作成/更新	2021.03.03	図名	INCA IN-LIGHT製品図
	50Hz	60Hz	50Hz	60Hz	50Hz	60Hz	製品名称	INCA IN-LIGHT		
1	220	200	150	150	43	40	電源	単相	100V 50/60Hz	
2	350	340	185	190	54	52	プラグタイプ	平2ピン アースピン付き		
3	490	480	230	230	61	60	コンセント形状	定格125V 15A アース付きコンセント		
Int.	630	650	340	340	66	67	ウエスタン大阪株式会社			